



schmidt
a brand of aebi schmidt

Street King 660

Harjalaite



Street King 660 on erityisen suorituskykyinen ja tehokas ajoneuvoalustainen imulakaisuyksikkö. Siinä on erinomainen imuteho, suuri 7 m³:n säiliö ja suuri vesitilavuus pitkiä lakaisumatkoja ja maksimaalista tehokkuutta varten. Itsekantavan rungon ansiosta imulakaisuyksikkö voidaan asentaa mihin tahansa kuorma-autotyyppiin edellyttäen, että sen kuormituskyvyn olosuhteet täyttyvät edelleen hyväksyttävästi – ainutlaatuinen konsepti, joka tarjoaa äärimmäistä joustavuutta ja mukautuvuutta.

Olennainen lyhyesti

- **Intuiitiivinen ja kätevä käyttö** 7-tuumaisella kosketusnäytöllä ja oveen asennetulla ohjauspaneelilla ja ohjaussauvalla
- Imukanavaan integroitu **rullaharja** mahdollistaa **15 % suuremman pyyhkäisy nopeus**.
- **Matala painopiste** ja turvallinen käsittely
- Kaikkein uusinta ja **resursseja säästävää moottoritekniologiaa**
- **Pakettiratkaisun** avulla imulakaisuyksikkö voidaan helposti asentaa määrättyyn kuorma-autoon kohde- maassa.

Etusi

- **Erinomainen lakaisuteho:** Oikealle tai vasemmalle asennettu vedettävä lakaisuyksikkö, jossa on imukanava integroidulla rullaharjalla ja pneumaattisesti toimiva roskaläppä takaamassa roskien tehokkaan keräämisen.
- **Pitkäkestoista lakaisua:** Suuret vesisäiliöt ja paineistettu vedenkierrätysjärjestelmä pidentävät toiminta-aikaa jopa 30 %.
- **Paras mahdollinen sertifiointi:** Street King 660 täyttää korkeimman mahdollisen neljän tähden PM10- ja PM2.5-sertifioinnin vaatimukset.

Suorituskykyominaisuudet

Lakaisuteknologia

Oikealle tai vasemmalle asennettu vedettävä suojattu lakaisuyksikkö takaa roskien tehokkaan keräämisen yhdellä kertaa. Imukanavaan optimaalisesti integroitu rullaharja **pyyhkäisy nopeus 15 % suuremman ajonopeuden** lakaisujäljestä tinkimättä. Myös pneumaattisesti toimiva roskaläppä helpottaa suurten roskien keräämistä. Tuplaversiossa kone pystyy helposti kattamaan 3 500 mm:n lakaisuleveyden samanaikaisella lakaisulla.



- Ilmiömäinen lakaisutulos myös kulma-paikoissa kartioharjan, harjavalssin ja imukanavan ansiosta
- Harjasten korkea kulutuskestävyys säädettävän harjauksen ja harjauksen nopeuden ansiosta
- Erillinen, jatkuvasti säädettävä kouru kanava harja nopeuttaa ja syöttää harjavalssin nopeutta (vaihtoehto)
- Vesipumppu sulkeutuu ja harjauksyksikkö nousee ylös automaattisesti peruutettaessa
- Vaihtoehtoinen kaksois-suunnittelu 3 500mm lakaisuleveydellä - yhtäaikainen lakaisu
- Ei tarvetta huollolle tai voiteluille (ei voitelukohtia vaadittuna)

Imujärjestelmä

Imupuhallin on asennettu poikittain kulkusuuntaan nähden säiliön etuosaan. Tämä lyhentää merkittävästi kokonaispituutta ja mahdollistaa optimaalisen ilman virtauksen. Alhaisen ilmanvastuksen ansiosta pienellä käyttöteholla saavutetaan maksimaalinen imukapasiteetti 18 000 m³/h.



Vesijärjestelmä

Suurten vesisäiliöiden 1 600 litran tilavuus mahdollistaa pitkät lakaisuetäisyydet. Taakse asennettu vesisäiliö mahdollistaa osaltaan matalamman painopisteen, mikä parantaa ajoneuvon hallittavuutta. Lisäksi vakaus on parantunut kallistuksen aikana, koska vesisäiliöitä ei ole liitetty säiliöön. Ohjaamon ja lakaisujärjestelmän väliin on mahdollista asentaa ylimääräiset vesisäiliöt, joiden avulla saavutetaan jopa 1 000 litran lisäkapasiteetti. Samalla lisävesisäiliöt vaimentavat melua moottorin ja ohjaamon välillä.



Yksi huippuominaisuus on lisävarusteena saatava vesimäärän säätö, joka on käytettävissä ES-ohjauspaneelissa ja mahdollistaa vesimäärän säätämisen kolmella tasolla. Yksittäiset vesisuihkut voidaan kytkeä päälle ja pois päältä hipaisukytkimellä. Tämä auttaa vähentämään vedenkulutusta huomattavasti, pidentämään lakaisuaikoja ja säästämään resursseja. Kaikki nämä toiminnot toteutetaan ilman tarvetta vetää vesilinjoja kuorma-auton ohjaamon kautta.

Lisävarusteena saatava innovatiivinen paineistettu vedenkierrätysjärjestelmä voi pidentää käyttöaikoja jopa 30 prosentilla. Jätevesi ohjataan imukanavaan vesisäiliön takaosassa olevan erillisen jätevesipumpun avulla, imetään taas sisään ja käsitellään uudelleen. Tämä harventaa osaltaan aikaa vieviä veden täyttökertoja, vähentää pienhiukkas- ja hiukkasäästöjä tehostetun pölynsidonnan avulla ja ylläpitää imuputken jatkuvaa huuhtelua, mikä vähentää tukoksia.

Lakaisumateriaalin säiliö



Säiliön suuri 7,0 m³:n tilavuus mahdollistaa suurten jätemäärien keräämisen. Ruostumattomasta teräksestä valmistettu pohjalevy ja säiliön sisällä olevat kumiset välilevyt takaavat pitkän käyttöiän ja käytännöllisesti katsoen kulumattomuuden.

Hydraulisten, pneumaattisten ja sähköisten järjestelmien täysin integroidut yksikköosastot takaavat nopean ja helpon huollon, koska niihin pääsee helposti käsiksi ulkokautta suuret huoltoluukut avaamalla. Välilevyt eristävät myös ääniä. Suuri 60 asteen kallistuskulma mahdollistaa säiliön tyhjentämisen kokonaan jäämiä jättämättä. Suuri taittuva lehtiseula on asennettu koko säiliön leveydelle.

Säiliön aerodynaaminen muoto, ilmavirtaus ja lehtiseula muodostavat säiliön sisälle pyörreilmion, joka mahdollistaa säiliön kapasiteetin maksimaalisen käyttöasteen ja vähentää tyhjennyskertoja. Tarkistusluukku säiliön sivulla mahdollistaa säiliön täyttötason tarkistamisen.



Ergonomiaa ja mukavuutta

Looginen ja intuitiivinen valikkonavigointi ja automaattisesti ohjatut prosessit auttavat kuljettajia keskittymään liikenteeseen ja pitämään katseen tiessä.

- Käyttö 7-tuumaisella värikosketusnäytöllä
- Oven ohjauspaneeli ja ohjaussauva perustoimintoja varten
- Päätoimintoja voidaan ohjata yhdellä kädellä oven ohjauspaneelin avulla
- Kuultavat ja nähtävät varoitusilmoitukset
- Näytön kirkkauden automaattinen säätö (valoanturi)
- Ajoneuvon sisäinen valvontajärjestelmä
- Valinnainen TFT-näyttö jopa kolmelle kameralle



Ihanteellinen voimansiirto

Yhden- ja kahden moottorin vaihtoehdoilla Street King 660 tarjoaa jatkuvan suorituskyvyn ja maksimaalisen joustavuuden huolimatta voimansiirtojärjestelmän valinnasta. Voimansiirtojärjestelmä voidaan valita kahdesta eri vaihtoehdosta – **asennetusta moottorista tai hydrostaattisesta voimansiirrosta** – joka tarkoittaa sitä, että asiakkaan toiveet voidaan ottaa huomioon yksilöllisesti.

Asennetusta moottorista

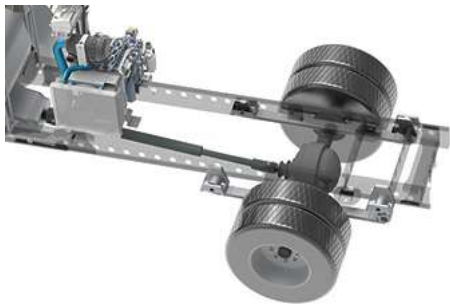

Hydrostaattisesta voimansiirrosta

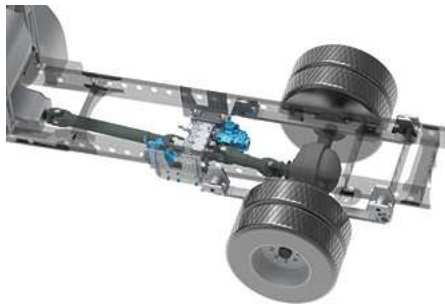

Täydet tehot ilman apumoottoria

Hydrostaattinen käyttökonsepti tarjoaa erinomaisen hallinnan koko lakaisutoiminnon aikana ja mahdollistaa myös portaattomasti säädettävän ajonopeuden alueella 0 - noin 25 km / h. Korkean resoluution kosketusnäyttöinen TFT-väri näyttö mahdollistaa yksinkertaisen käytön, nopean navigoinnin ja hydrostaattisen käyttölaitteen tarkan hallinnan ja siten maksimaalisen mukavuuden - myös pitkissä työtehtävissä.

Hydrostaattinen käyttö on ihanteellinen käyttökonsepti asiakkaille, jotka haluavat pärjätä ilman apumoottoria. Hydrostaattinen yksikkö on perinteisesti asennettu vaihteiston ulostulon ja ajoneuvon taka-akselin tasauspyörästä väliin. Lakaisutilassa mekaaninen käyttö kytketään pois päältä ja voimavirta ohjataan tehokkaaseen hydraulipumppuun voimansiirtolähdön kautta. Tämä puolestaan käyttää hydraulimoottoria, joka käyttää vastaavaa taka-akselia. Samaan aikaan hydrostaattinen voimansiirto toimittaa luotettavasti lakaisurakenteeseen tarvitsemansa energian kaikissa ajo- ja lakaisutilanteissa.

Imupuhaltimen ja hydrauliyksikön käyttö

Suljettu moottoritila yhdistettynä huippuluokan moottoritekniikkaan ovat osaltaan tehneet Street King 660 -yksiköstä yhden markkinoiden hiljaisimmista ja ympäristöystävällisimmistä lakaisuratkaisuista. Moottori syöttää virtaa erittäin tehokkaasti. Moottoritilaan pääsee helposti käsiksi, kun säiliö on kallistettuna.

Ajoneuvon vaatimukset

Vakiomallinen kuorma-auton alusta, jonka suurin sallittu kokonaispaino on 15 – 18 tonnia ja akseliväli noin 3 200–3 500 mm alustan ja moottorityypin mukaan. Imulakaisuyksikkö kiinnitetään yleismalliseen välirunkoon eikä itse kuorma-autoon, jolloin imulakaisuyksikkö voidaan konfiguroida tarvittaessa irrotettavaksi ratkaisuksi (jolloin kuorma-autoa voidaan käyttää talvikunnossapitoajoneuvona).

Kestävä kehitys viedään katutasolle

Street King 660 hydrostaattisella voimansiirrolla voidaan asentaa kaasukäyttöiseen kuorma-autoon (CNG) jolloin saadaan ihanteellinen yhdistelmä, joka takaa lakaisun pienimmillä päästöillä. Ajoneuvo täyttää lakaisukoneen vaatimukset, jota voidaan käyttää vaihtoehtoisella polttoaineella. Street King 660 CNG -kuorma-autoon asennettaessa on edullinen, moderni ja kestävä vaihtoehto dieselmootoreille, jolla samalla vähennetään melua ja pakokaasupäästöjä lakaisun aikana.

Lisävarusteet

1. Käsi käyttöinen imuletku perälaudassa tai kattopuomina viemärien puhdistamiseen ja roskien imuun.
2. Ääri valot takaamaan parhaan mahdollisen lakaisualueen ja koneen ympäristön valaistuksen.
3. Suihkuputki ja painepesujärjestelmä lakaisupinnan kostuttamiseen ja pinttyneen lian irrottamiseen.
4. Takaimuysikkö koko ajoneuvoleveyden kattavaan imupuhdistukseen.
5. Poistoilman olosuhteiden mukainen hallinta (esim. lakaistaessa puiden alla).
6. Paineistettu vedenkierrätysjärjestelmä (katso vesijärjestelmän kohta).
7. Lehtiseulan puhdistus mahdollistaa lehtiseulan kätevän puhdistuksen.



Vaihdeettava järjestelmä

Street King 660 voidaan muutamassa tunnissa muuttaa lakaisukoneesta lumenauralla varustetuksi levittimeksi. Näin samaa kuorma-autoa voidaan käyttää sekä kesä- että talvikunnossapitoon. Tämä säästää tilaa ja alentaa myös kustannuksia.

Pikavaihtojärjestelmän ansiosta muutos voidaan suorittaa vain muutamassa vaiheessa ja mahdollisimman tarkasti. Erityisesti siksi, että kiinnityselementteihin pääsee helposti käsiksi ja vaihtolava voidaan kätevästi työntää sisään ja ulos.



Säiliön tasoanturi

Lakaisukoneen säiliön todellinen taso voidaan määrittää vain rajoitetusti nykyisellä tekniikan tasolla. Akselikuorma-anturit voivat vain määrittää, milloin akselikuorma on saavutettu, mutta eivät pysty antamaan tietoa säiliön todellisesta täyttötasosta. Tässä ei oteta huomioon lakaistun materiaalin tiheyden tärkeää tekijää. Tämä tarkoittaa sitä, että jos kevyitä roskia, kuten lehtiä, poimitaan, säiliö voi täytyä liikaa ilman, että akselikuorma-anturi reagoi. Aebi Schmidt esittelee patentoidun anturijärjestelmän, joka ilmaisee luotettavasti säiliön nykyisen tason tutka-aaltojen avulla. Näin kuljettaja näkee milloin tahansa, kuinka paljon säiliö on todellisuudessa täynnä. Yksi tärkeimmistä ominaisuuksista on se, että mittaus tapahtuu täysin automaattisesti pyyhkäisyn rinnalla. Tasoanturi havaitsee tarkan roskien määrän säiliössä asianmukaisen tutkatekniikan avulla. Anturi toimii luotettavasti kaikissa sääolosuhteissa, ja se on kiinnitetty turvallisesti vaurioita tai likaantumista vastaan. Järjestelmä säästää kuljettajien aikaa, helpottaa työtä ja takaa suuremman joustavuuden.

IntelliOPS-telematiikka-alusta

Jos haluat seurata, suunnitella, valvoa reaaliaikaisesti, optimoida tai esimerkiksi laskuttaa kolmansia osapuolia Street King 600 -laitteesi toiminnasta, käytä IntelliOPS -alustamme digitaalisia ratkaisuja. IntelliOPS tukee sinua yksittäisen koneesi tehokkaassa käytössä sekä verkostossa, jossa on useita koneita, myös muiden merkkien koneita. Täältä saat lisätietoja digitaalisista ratkaisuista ja siitä, miten voit käyttää niitä modulaarisesti ja tarpeisiisi sopivalla tavalla.

Galleria



Liittyvä tuote

eCleango 550

Harjalaite



eSwingo 200+

Harjalaite



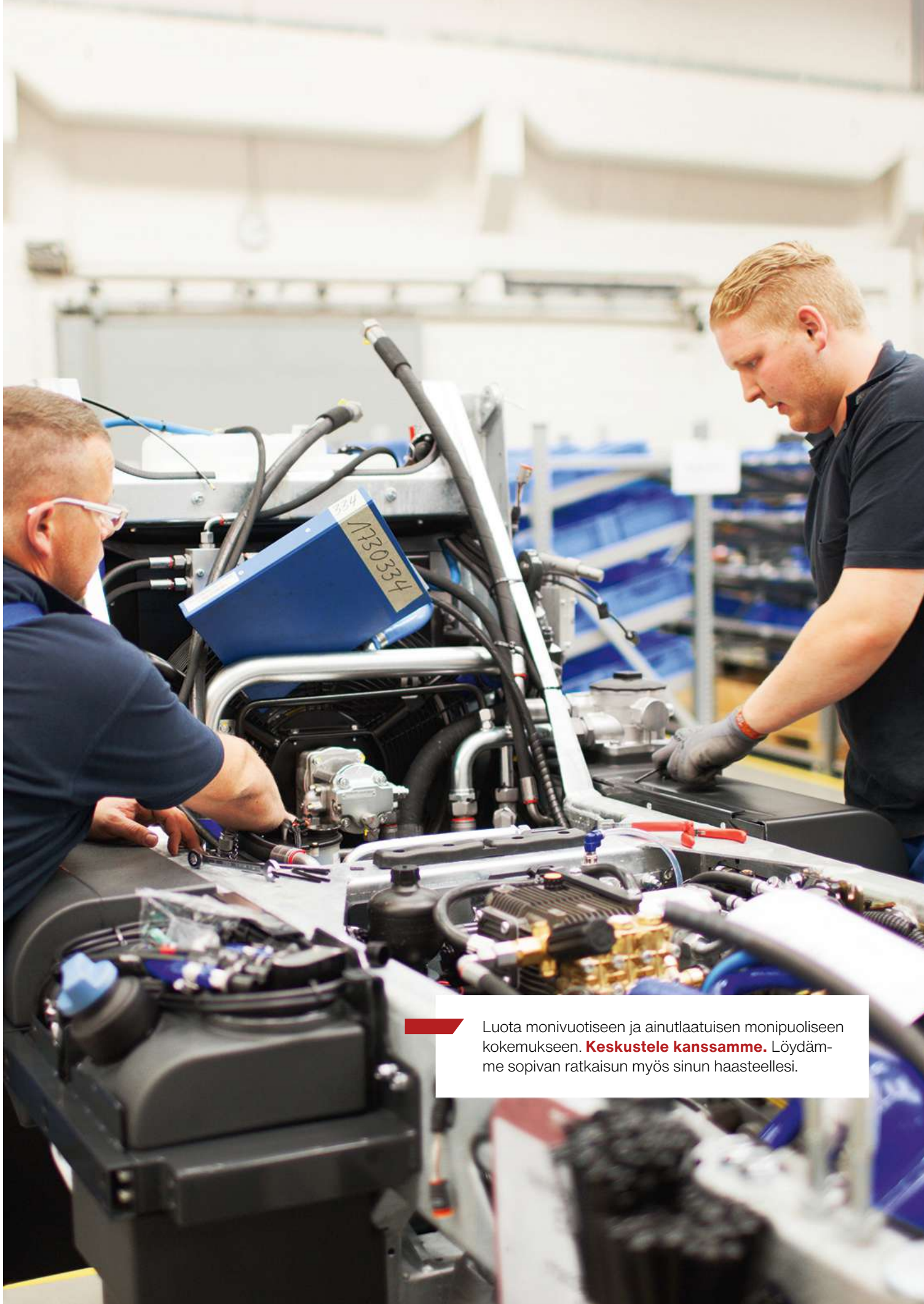

Luota monivuotiseen ja ainutlaatuisen monipuoliseen kokemukseen. **Keskustele kanssamme.** Löydämme sopivan ratkaisun myös sinun haasteellesi.

Tekniset tiedot

Säiliö	
Säiliön kapasiteetti	7 m ³
Kallistuskulma	60°
Lakaisuyksikkö	
Kartioharjan halkaisija	550 / 650 / 750 mm
Harjan materiaali	teräs / Sekoitetyttö
Lakaisuleveys	2 350 mm
Lakaisuleveys tuplaversio	3 500 mm
Harjavalssin halkaisija	400 mm
Harjavalssin pituus	1 300 mm
Imupuhallin	
Käytön tyyppi	Hydraulinen moottori
Suurin ilman virtausnopeus (vapaa virtaus)	18 000 m ³ /h
Nopeus	2 100 - 3 100 1/min
Vesijärjestelmä	
Veden kokonaismäärä	1 600 l
Puhdasvesipumppu	8 bar / 48 l/min
Ajojärjestelmän apumoottori	
Moottorityyppi	Deutz TD 2.9 L04
Sylintereiden määrä	4
Pakokaasupäästö	EuroMot V
Jälkikäsitteilyjärjestelmä	DOC + DPF
Polttoaine	Diesel
Tilavuus	2 900 cm ³
Suorituskyky	55.4 kW (75 PS) @ 2 600 1/min
Vääntömomentti	260 Nm
Nopeus	1 600 1/min
Ajojärjestelmän apumoottori 2	
Moottorityyppi	Deutz TD 2.9 L04
Sylintereiden määrä	4
Pakokaasupäästö	EuroMot IIIA
Jälkikäsitteilyjärjestelmä	Ei mitään
Polttoaine	Diesel
Tilavuus	2 900 cm ³
Suorituskyky	55.4 kW (75 PS) @ 2 600 1/min
Vääntömomentti	260 Nm
Nopeus	1 600 1/min
Hydrauliijärjestelmä	
Hydrauliikkasäiliön tilavuus	130 l
Nopeus	
Kuljetusnopeus	90 km/h
Lakaisunopeus jatkuva käyttö	20 km/h
Painot	
Perusyksikön tyhjäpaino noin	4 250 kg
Tuplaversioon paino noin	4 650 kg

